

# 17.40 BIG

FICHA TÉCNICA



# 17.40 BIG

## CARACTERÍSTICAS TÉCNICAS

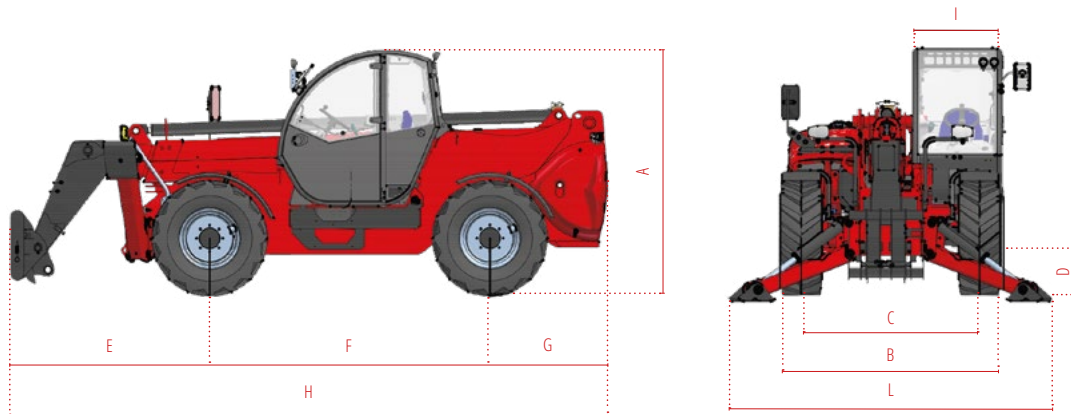

Modelos	17.40	
<b>Dimensiones</b>		
[A] Altura	mm	2.500
[B] Anchura	mm	2.331
[C] Vía	mm	1.862
[D] Luz libre desde suelo	mm	280
[E] Saliente delantero	mm	2.330
[F] Paso	mm	2.950
[G] Rebasamiento trasero	mm	1.240
[H] Longitud sin gancho de remolque	mm	6.520
[I] Anchura cabina	mm	960
[L] Anchura con estabilizadores	mm	3.418
<b>Peso en vacío máximo</b>		
Classic 55	kg	11.660
Classic 74	kg	11.810
Classic 75	kg	11.660
<b>Fuerza de tiro</b>		
Classic 55	daN	5.000
Classic 74	daN	5.000
Classic 75	daN	5.000
<b>Sistema de carga</b>		
Capacidad de elevación	kg	4.000
Altura de elevación	m	16,4
Extensión máx horizontal	m	12,6
Extensión a la máx altura	m	2,5
Número secciones extensibles	n.	3
Ángulo de balanceo	°	144
<b>Capacidad depósito</b>		
Depósito combustible	l	120
Depósito adblue	l	10
Depósito del aceite hidráulico	l	150
<b>Conexión equipos</b>		
FH		●
FH Heavy		-
Euro		-
<b>Varios</b>		
Telemática Farmatics		○
Nivelación lateral chasis 10°		●
Estabilizadores frontales		●
Bloqueo oscilación eje trasero		○
Modalidad pala		●
<b>Ruedas</b>		
Radio de giro	m	4,2
400/70-20 MPT01 PR14 OFF+35		●
400/70-24 OFFSET +29		○
400/70 - 24" OFFSET +29 NO MARK.		○
445/65 R22.5 OFFSET +50		○

Configuraciones	Classic 55	Classic 74 / Classic 75
<b>Motor</b>		
Deutz 55,4/75	STAGE V kW/hp ●	-
Deutz 74/101	STAGE IIIA STAGE V kW/hp -	●
Pre calentamiento agua motor	○	○
Sistema de postratamiento (sólo Stage V)	DOC/DPF	DOC/DPF + SCR
Ventilador radiador	Mecánica	Mecánica
<b>Hidráulica</b>		
Tipo de bomba		Engranajes
Capacidad hidráulica	l/bar	120/230
Distribuidor flow sharing	-	-
Joystick electro-proporcional	Mecánico	Mecánico
Desenganche rápido	○	○
Suspensión brazo	○	○
Brazo flotante	○	○
Conmutador de 6 vías manual	○	○
Flujo constante delantero	○	○
Creep	○	○
Toma Eléctrica Brazo (PEB)	○	○
<b>Transmisión</b>		
Hidrostática monomarcha 25 km/h	●	-
Hidrostática monomarcha 30 km/h	-	●
<b>Ejes</b>		
Eje delantero diferencial autoblocante limited slip 45%	●	●
Eje trasero diferencial open type	●	●
<b>Frenos</b>		
Freno de servicio		Multidisco en baño de aceite
Freno de estacionamiento		Multidisco en baño de aceite de accionamiento negativo tipo SAHR
Freno remolque neumático / hidráulico	○	○
<b>Luces</b>		
Faros de carretera delanteros	●	●
Faros de carretera traseros	●	●
Luces de trabajo delantero y trasero	○	○
Faros trabajo brazo	○	○
Toma trasera luces remolque	○	○
<b>Cabina</b>		
Cabina	Standard	Standard
Rejilla de protección para parabrisas	○	○
Pantalla de colores	" 3,5	3,5
Sistema start and stop (IAS)	○	○
Aire acondicionado	○	○
<b>Varios</b>		
gancho de remolque	○	○

● Standard ○ Optional - No disponible

# 17.40 BIG

# DIAGRAMAS DE CARGA

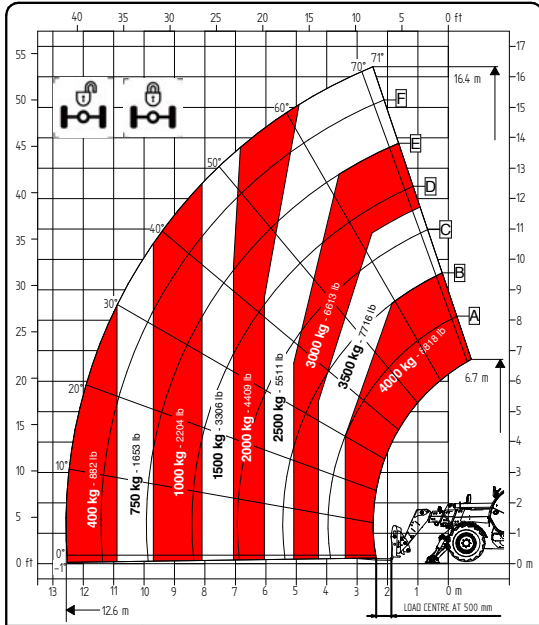

17.40

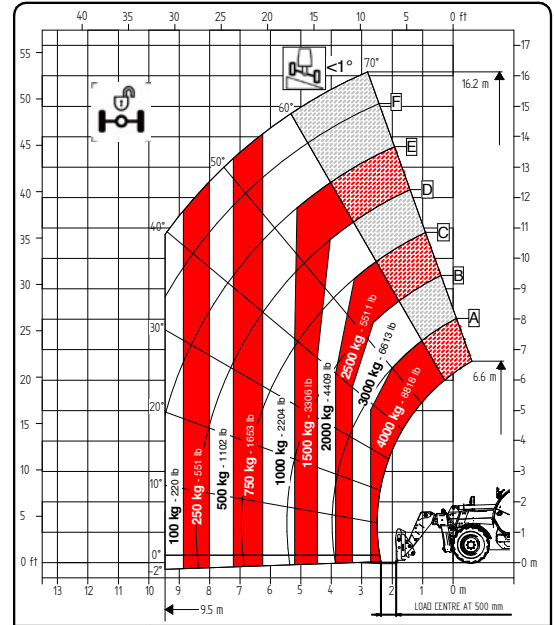

17.40

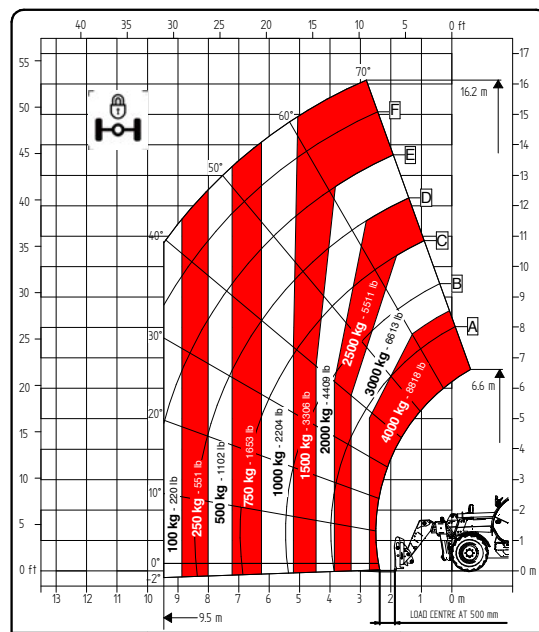

17.40

# TELEHANDLERS **NEXT GENERATION**



**FARESIN INDUSTRIES SPA  
HEADQUARTERS**

Via dell'Artigianato, 36  
36042 Breganze (Vicenza), Italy  
Tel. + 39 0445 800300  
faresin@faresin.com

**FARESIN DEUTSCHLAND GMBH**

Steinach B.R. - an der  
Frankenhöhe 1  
91605 Gallmersgarten, Germany  
Tel. +49 9843 9802828  
lager@faresin.de

**FARESIN DEUTSCHLAND  
NORD GMBH**

Wissmannstr, 59  
27755 Delmenhorst, Germany  
Tel. +49 4221 800 989-0  
info@faresin-nord.de

**FARESIN POLAND SP. Z O.O.**

ul. Borowiacka 9  
87-100 Torun, Polska  
Tel. +48 503 147 811  
poland@faresin.com

**FARESIN INDUSTRIES  
FRANCE**

2 Rue de l'Avenir 14460  
Colombelles, France  
Tel + 33 2 31 82 79 61  
france@faresin.com

Se llama la atención de todos los clientes potenciales, de todos los destinatarios y, en lo posible, de todos los interlocutores externos, sobre el hecho de que Faresin Industries S.p.A. adopta un Descargo de responsabilidad general relativo a la descripción de las características técnicas y funcionales de sus maquinarias, así como las modalidades de su uso, también en relación a su seguridad. El Disclaimer debe ser entendido como con capacidad general, y por lo tanto Faresin Industries s.p.a. invita a conocerlo, incluso a través del acceso al sitio web: [faresin.com](http://faresin.com)

**FARESIN.COM**



04.2025