

# SPECYFIKACJA TECHNICZNA

# TWINNER

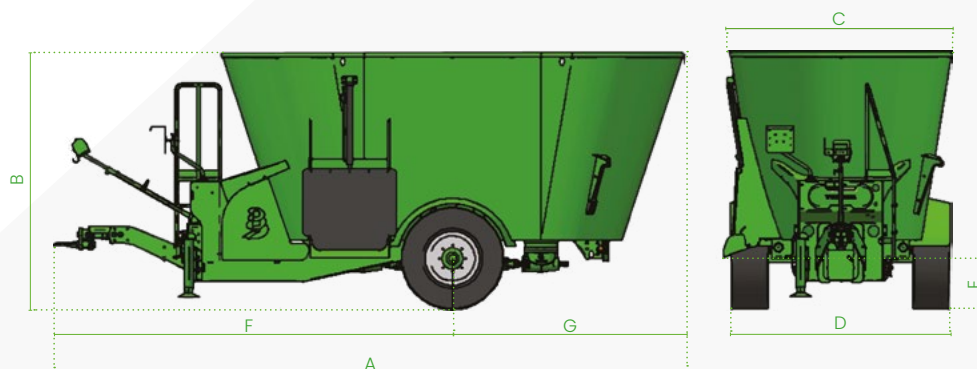

Zwraca się uwagę wszystkich potencjalnych klientów, wszystkich odbiorców i, w miarę możliwości, wszystkich zewnętrznych rozmówców na fakt, że Faresin Industries SpA przyjmuje ogólne zastrzeżenie dotyczące opisu cech technicznych i funkcjonalnych swoich maszyn, a także sposobu ich wykorzystania, także w odniesieniu do ich bezpieczeństwa. Zastrzeżenie należy rozumieć jako ogólne, dlatego Faresin Industries spa zaprasza do zapoznania się z nim, również poprzez wejście na stronę internetową: [www.faresindustries.com](http://www.faresindustries.com)



[FARESIN.COM](http://FARESIN.COM)



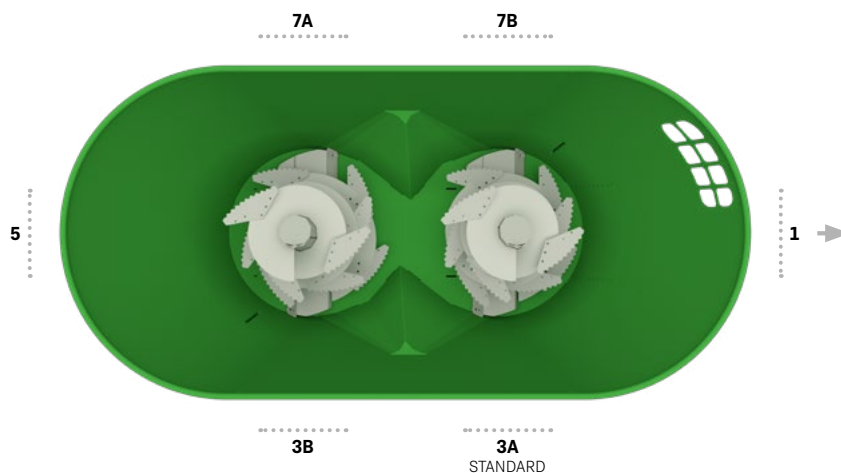

MODELE		1300	1400	1500	1600	1700	1800
<b>DANE OGÓLNE</b>							
Wymagana moc	kW/hp	60 - 80	60 - 80	65 - 85	65 - 85	70 - 90	70 - 90
Pojemność	m <sup>3</sup>	13	14	15	16	17	18
Wom	rpm	540	540	540	540	540	540
<b>WYMIARY</b>							
[A] długość całkowita	mm	6500	6530	6560	6600	6620	6660
[B] wysokość	mm	2530	2640	2740	2890	3000	3090
[C] szerokość	mm	2360	2370	2390	2410	2440	2465
[D] zewnętrzny rozstaw kół	mm	2170	2170	2170	2285	2285	2285
[E] wysokość wysypu	mm	630	630	630	680	680	680
[F] długość od osi do zaczepu	mm	4110	4110	4110	4110	4110	4110
<b>CIĘŻAR</b>							
Ciężar własny	kg	4400	4450	4550	4850	4900	5000
Maksymalna ładowność przy 8 km/h	kg	4550	4900	5250	5600	5950	6300



WERSJA ZE ŚCIELARKĄ



WERSJA BEZ ŚCIELARKI