

TECHNISCHE DATENBLÄTT MASTER

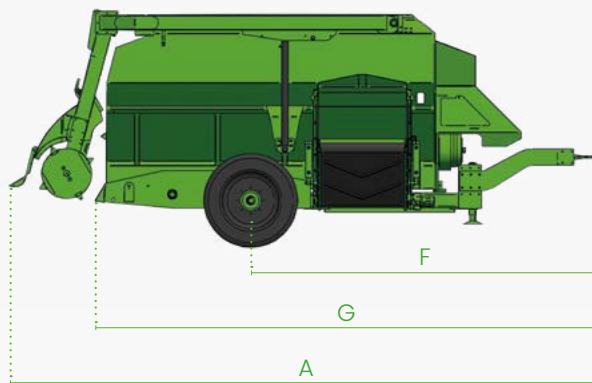

Es wird darauf hingewiesen, dass Faresin Industries s.p.a. einen allgemeinen Haftungsausschluss bezüglich der Beschreibung der technischen und funktionellen Merkmale seiner Maschinen sowie der Methoden ihrer Verwendung, auch in Bezug auf ihre Sicherheit, anwendet. Der Haftungsausschluss ist als allgemein gültig zu verstehen, und deshalb lädt Faresin Industries s.p.a. Sie ein, ihn zur Kenntnis zu nehmen, auch durch Zugriff auf die Website: www.faresindustries.com

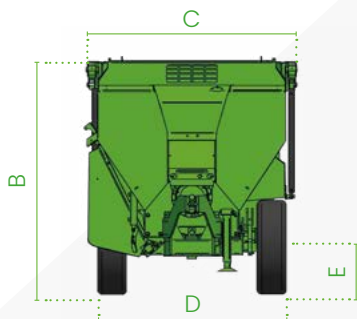

FARESIN.COM



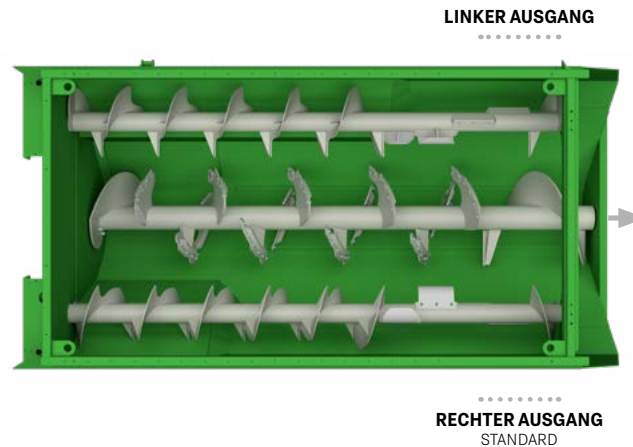

MODELLE		3.10	3.12	3.14
LEISTUNG				
Erforderliche leistung	kW/hp	51 - 70	59 - 80	66 - 90
Kapazität	m ³	10,5	12	14
Zapfwelle	rpm	540	540	540
ABMESSUNGEN				
[A] gesamtlänge	mm	6940	6940	7610
[B] höhe	mm	2540	2740	2740
[C] breite	mm	2300	2300	2300
[D] aussenseite-räder	mm	2020	2020	2285
[E] entladehöhe	mm	550	550	650
[F] länge achse drehdeichsel	mm	3910	3910	4540
[G] gesamtlänge ohne messer	mm	6340	6340	7010
LEERGEWICHT				
Leergewicht	kg	6650	6900	7900
Höchstlast	kg	3675	4200	4900

KONFIGURATION		3.10	3.12	3.14
Beidseitiges austrag position		<input type="radio"/>	<input type="radio"/>	<input type="radio"/>
Kettenablaufmatte	mm	900x850	900x850	900x850
Gummiabsaugmatte		<input type="radio"/>	<input type="radio"/>	<input type="radio"/>
Gegenläufige obere schnecken		<input type="radio"/>	<input type="radio"/>	<input type="radio"/>
Obere chnecken staerke	mm	10	10	10
Behaelterboden	mm	10	10	10
Behaelterboden aus 8 mm edelstahl		<input type="radio"/>	<input type="radio"/>	<input type="radio"/>
Elektrisch bedienungen		<input checked="" type="radio"/>	<input checked="" type="radio"/>	<input checked="" type="radio"/>
Elektronisch bedienungen		<input type="radio"/>	<input type="radio"/>	<input type="radio"/>
Planetengetriebe		1:38	1:38	1:38
Vorbereitung für bremsanlage		<input checked="" type="radio"/>	<input checked="" type="radio"/>	<input checked="" type="radio"/>
Negative oder druckluft bremsen		<input type="radio"/>	<input type="radio"/>	<input type="radio"/>
Schnellganggetriebe		AC70	AC70	AC70

Standard
 Optional
 - Nicht verfügbar